



ほほえみ

<http://www.ks-ja.or.jp/izumi/>



農を訪ねて／濱洲 幸行さん(カボチャ農家)
特集／第23回JA鹿児島いずみ通常総代会



育てよう
明日を

JAグループ鹿児島



JA鹿児島いずみ

★ 今月の表紙 ★



◎食材：オクラ

段原 こうたろう 弘太郎 くん (10歳) (左)
しんた 慎太 くん (4歳) (中)
たい 太樹 くん (8歳) (右)

【ご両親】

段原 信行 さん
 聡子 さん

高尾野事業所管内

Q 手に持ってもらった野菜はなあに？

弘太郎くん、慎太くん：オクラ！
 太樹くん：食べたことあるよ♪

Q お母さんの作る料理は何が好き？

弘太郎くん：ピビンバ！
 太樹くん：からあげ！
 慎太くん：カレー！

Q 普段、何して遊んでる？

弘太郎くん：おにごっこ
 太樹くん：ドッジボール
 慎太くん：ブロックあそびかな？

Q 将来の夢を教えてください。

弘太郎くん：海上自衛官です！
 太樹くん：サッカー選手になりたい！
 慎太くん：ガンダムのパイロットになりたいな☆



もくじ contents

【農を訪ねて】

はます こうゆき 濱洲 幸行さん (カボチャ農家)
 6

【特集】

第23回JA鹿児島いずみ通常総代会
 8



話し輪いふるさと..... 3

食と健康のページ.....10

みんなのページ.....12

農作業メモ.....14

JAインフォメーション

役員会だより ほか 16

JAバンクサマーキャンペーン！

年金友の会 旅行 17

おしゃべり読者コーナー..... 18

頭の体操クロスワード・

クイズ当選者発表..... 19

JAってどんなことしてるの～？

「生活事業部生活燃料課
 ガス担当のご紹介」

常備職員募集20



わたしたちのJA (5月末現在)

正組合員数 7,021人
 准組合員数 10,766人
 合計 17,787人
 出資総額 30億660万4千円



グランドチャンピオンに輝いた「しげこ号」

グランドチャンピオンに増永辰馬さん 出水地区春季畜産共進会



1頭1頭を入念に審査

J Aは5月28日、出水中家畜市場で平成27年度出水地区春季畜産共進会を開き、管内より選抜された種牛39頭が出場しました。

共進会は、第1部（セリ終了後～12カ月）と第2部（13～19カ月）に分けて審査を行いました。審査は和牛登録協会やJ Aの関係者が、月齢に応じた発育と体型・資質・品位などの項目について、予備審査から比較・決定審査まで行いました。グランドチャンピオンには、第1部に出品した増永辰馬さん（東）の「しげこ号」が輝きました。

審査講評として、県和牛登録協会の八重尾直参与が「全

体的に発育に優れ、種牛性の良い牛が出品されていた。上位のものは、発育・体積・品位ともに良く、甲乙つけ難いものだった。今後は秋の共進会に向けて、体の締まりと体上線の強さ等をさらに改善し、飼養管理に力をいれてほしい」と話しました。

なお、成績は次の通りです。

- 第1部 ▶ 最優秀賞1席=増永辰馬さん(東) ▶ 2席=鶴翔高校(阿久根) ▶ 3席=JA繁殖実験センター(東)
第2部 ▶ 最優秀賞1席=浦底初男さん(東) ▶ 2席=溝上昭雄さん(高尾野) ▶ 3席=榎園俊成さん(高尾野)



受賞した増永辰馬さん

中学生がJAで職場体験学習



アグリセンターで水稻の緑化体験を行う生徒たち

5月27日から29日までの3日間、出水市立出水中学校の生徒4人が、JAアグリセンターで職場体験学習を行いました。

水稻苗の緑化作業やネギの植え付けなどを体験し、参加した生徒たちは真剣な態度で取り組んでいました。

一方、28日と29日の2日間、長島町立鷹巣中学校の生徒2人が東事業所で職場体験学習を行い、飼料運びや組合員対応などを体験しました。生徒たちは、「従業員の方からほめてもらい、積極的に仕事に取り組みました」とうれしそうに話していました。(小崎泰旗 広報委員)

年金友の会 ゴルフ大会で交流深める

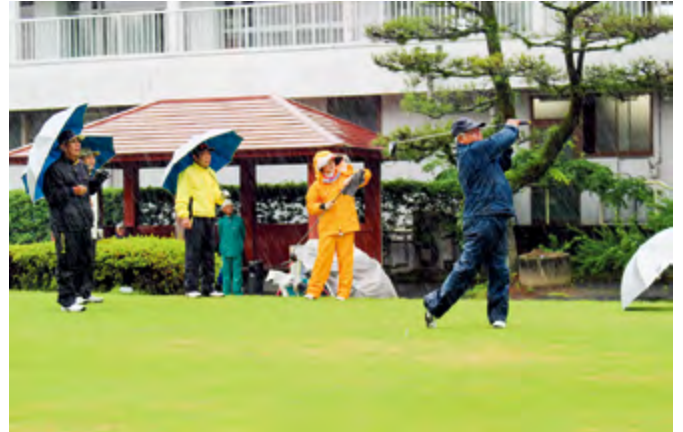

ゴルフを楽しむ会員ら

鹿児島いずみ農協利用者年金友の会は6月5日、会員の健康増進と親睦をはかることを目的に、出水市内のゴルフ場で第6回ゴルフ大会を開き、管内から集まった会員96人が参加しました。

当日は、開催が危ぶまれるほどの大雨でしたが、会員のみなさんは元気よくプレーし、互いの健闘に拍手を送ったり声をかけたりするなど親睦を深めていました。

なお、成績は次の通りです。

優勝▶田中清文さん 準優勝▶山崎清巳さん
第3位▶新留勉さん

出水民泊体験で 農業や自然を満喫



ジャガイモ収穫体験を行う生徒らと北森さん夫妻

JA米ノ津事業所管内の組合員北森輝紀さん宅で、修学旅行生を対象にした「民泊体験」が行われました。

大阪府の太子町立中学校の生徒3人が北森さん宅に1泊2日で入村し、民泊中は、タマネギやジャガイモの収穫体験を行い、生徒たちは初めての経験に夢中になって取り組んでいました。

北森さんは、平成23年から受け入れ農家として活動しています。年間約50～60人の生徒を受け入れていて、「生徒たちが帰ってからも、文通などで交流が続くこともあり大変楽しいです」と話していました。

最優秀賞に平川徳雄さん 荒茶品評会



香気の一つひとつ入念に確認する審査員ら

JAは5月21日、本所で平成27年度荒茶品評会を開きました。茶業部会の部会員から「やぶきた」など30点が出品され、最優秀賞は平川徳雄さん(高尾野)が輝きました。

審査講評では、同局の浅井淳也技術主査が「全体的に生産者の方々が一生懸命栽培されているのが見てとれた。上位のものは、若芽の香りがあり品質的にも素晴らしかった」と評価しました。なお、成績は次の通りです。

▶優秀賞=淵脇正志さん(出水)
▶優良賞=松元博文さん(高尾野)



加工パレイショ

オクラ

カボチャ

南国グリーンメロン



農産物の出荷続々はじまる



先月号に引き続き、まだまだ盛んに続くJA管内の農産物をご紹介します。

5月上旬よりオクラの出荷が始まりました。7月下旬から8月中旬にピークを迎え、約170トンの出荷を見込んでいます。

JA流通センターでは、新鮮なオクラを消費地へ届けられるように努力しています。

また、5月下旬から春カボチャの出荷が始まりました。初日は約6トン選果し、東京・大阪方面へ出荷しました。全体では約245トンの出荷量を見込んでいます。JAカボ

チャ部会は出荷に先立ち早場地帯のカボチャを持ち寄って「試割り」を行ない、熟度を確認し高品質なカボチャの出荷に努める方針です。

さらに、同時期に南国グリーンメロンの出荷が始まりました。出荷量は、約19トンを見込んでおり、糖度16度以上で収穫された南国グリーンメロンは贈答用としても消費地から期待されています。

一方、加工用パレイショの収穫が5月下旬から最盛期を迎えました。収穫は6月中旬まで続き、生産者は家族総出で掘り取り作業に追われています。

建物更生共済

むてき

「原則3年毎」にもらえる
修理費給付で、
家の修理費等に活用できます

ご契約例

建物更生共済
(建物主契約)
修理費給付特約

【共済の目的：一戸建てや
マンションなどの建物】
【構造：木・防火造】

火災共済金額

1,000万円

満期共済金額

100万円

保証期間30年の場合（継続回数2回）

※それぞれ継続時の掛金はその時の掛金率で計算いたしますので、継続時に掛金が変わる可能性があります。

掛金は月払いで

6,210円

※平成27年4月時点掛金
※左記掛金は払込経路が口座振替扱いの場合です。

3年後

5万円

6年後

5万円

9年後

5万円

12年後

10万円

15年後

10万円

18年後

10万円

21年後

15万円

24年後

15万円

30年後

25万円

家が地震で
全壊!!

突然の
落雷!!

火事で
消火放水!!

大雨による
浸水!!

地震
津波!!

自宅に
泥棒!!

台風による
小損害!!

修理費給付特約を付帯する事で原則3年毎に満期共済金の先取りができます。家の修繕等にご活用ください。

保証期間は最大30年（10年、20年も選べます）長期の保証が受けられます。

風災・水災・ひょう災・雪災・盗難時に対して、ますます頼れる共済になりました(H16.4～の契約が対象)。

この資料は概要を説明したものです。ご検討にあたっては、「重要事項説明書(契約概要)」を必ずご覧ください。また、ご契約の際には、「重要事項説明書(注意喚起情報)」および「ご契約のしおり・約款」を必ずご覧ください。



お申し込み・お問い合わせは共済事業部(64-2621)もしくは最寄りの事業所共済窓口まで



一つひとつの作業に 心を込めて

カボチャ農家 はます 濱洲 こうゆき 幸行さん

出水事業所管内



自然と意識の中に

農家に生まれ、両親が農業をする姿を見て育ち、「将来は自分も農業をするだろう」と、幼いころから意識の中にあつた」と話す濱洲さん。昭和46年に高校卒業後、実家の農業を手伝う形で就農しました。当時は、たばこと甘しょの栽培を行っていました。

濱洲さんが23歳の時に父親が亡くなり、以来、母親と一緒に農業をしていましたが、平成元年に母親が高齢のため農業を引退したことをきっかけに、濱洲さんも一旦農業から離れ、建設会社に就職したそうです。

その後、53歳で会社を退職し、再び就農しました。最初はプロットコリーを作っていました。収穫から次年度の植え付けまでに期間が空くので、カボチャの栽培を始めたそうです。

収穫したばかりのカボチャ

平成22年からは、助産師として働いていた妻の悦子さんが引退したことから、一緒に農業をします。濱洲さんは「すべての作業を2人でこなしています」と笑顔で話します。

管理作業は早めに 段取り良く

濱洲さんは、良い品質のものを早く消費者へ届けたいという想いから、管理作業が遅れないように、早めに段取り良く作業することを心掛けています。

また、「交配するまでが勝負」と真剣な表情で話します。4月上旬に交配の作業を始めます。気候はまだ肌寒い時期に、低姿勢で狭いトンネルの中に手を延ばして作



J A 指導員のアドバイスを聞く濱洲さん夫妻

業をするので、とても苦労するそうです。交配作業は、およそ1週間から10日程続きます。「交配しても、トンネルの中の果実の肥大が悪いとうまく生長しない」とカボチャ栽培の難しさを熱く話してくれました。

2人でずっと続けていきたい

「すべての作業、一つひとつに心を込めて行う。そうして迎える収穫の時期が一番楽しい」と瞳を輝かせて話す濱洲さん。運搬車でほ場の半分を行き、運搬車に積んだコンテナがカボチャで満杯になれば、豊作の年だそうです。さらに「玉が大きいものができたらとても嬉しい」と悦子さんも話して



収穫に追われる濱洲さん

農を訪ねて

Profile



濱洲 幸行さん(63)
出水市大野原町

- 略歴：昭和27年 生まれ
昭和46年 就農
昭和55年 結婚
- 経営品目
カボチャ・水稻・ブロッコリー

今後について濱洲さんは、「品質と収量を向上させていきたい」と意欲的に話します。「体が動く限りカボチャを作っていきたいね」と夫婦仲良く話してくれました。

カボチャ

今回は、カボチャ生産者の濱洲幸行さんを紹介しました。

カボチャは、β（ベータ）カロテンが豊富なほか、ビタミンB1、B2、C、カルシウム、鉄などをバランスよく含む栄養面ですぐれた緑黄色野菜です。

この数多い栄養成分の中でも、含有量の多さで目をひくのがβカロテンです。

近年、風邪やC型肝炎などの感染症、ガンなどの免疫力低下によって発症する病気の抑制に効果的であることで注目されています。

βカロテンには、粘膜などの細胞を強化して、免疫力を高める働きがあります。免疫力が高まると、外から体内に侵入してくる有害な細菌やウイルスを撃退するだけではなく、抗がん作用も高まります。さらにβカロテンには、体を酸化から守る抗酸化作用もあります。体内の細胞の酸化は、ガンや老化など様々な病気の原因になっています。

濱洲さんが育てているカボチャは、果肉は深い黄色で、甘さとホクホク感を持ち、調理後も色味がキレイな「栗五郎」という品種です。JA管内では他にも「えびす」「味平」「恋するマロン」など様々な種類のカボチャが栽培されています。



地域農業振興と経営基盤を確立し、組合員・利用者が信頼・安心して利用できる事業運営を目指して



約400人が出席した通常総代会

J Aは5月22日、出水市文化会館で第23回通常総代会を開き、総代や来賓、J A役員など約400人が出席しました。開会にあたり、出席者全員でJ A綱領を朗読しました。また、表彰では永年勤続小組合長・部長・優績農家の方々を表彰しました。その後、平成26年度の事業報告や27年度の事業計画など6項目について審議され、全て原案通り承認決定されました。最後に、J A青年部の橋口光大部長がTPPに関する特別決議を、J A女性部の川畑和子副部長がJ A改革に関する特別決議を読み上げ、総代らの力強い拍手で承認決定されました。

最近の全般的概況

政府の経済対策により、株高や円安が定着し景気は回復基調ですが、地域経済や個人消費は回復しておらず、消費税増税の影響など、依然として不透明な状況です。さらに、農業政策の見直しや農家の高齢化、担い手不足による生産基盤の弱体化、円安の影響による生産資材価格の高騰など、農業経営にとって厳しい状況が続いています。TPP交渉においては、米国議会で交渉の妥結に不可欠とされるTPP法案を審議すること

が決定し、重大な局面を迎えています。また、新たな米の輸入枠の設定や、畜産物関税の大幅な削減などの報道もあり、依然として予断を許さない状況にあります。農協改革については、政府が農業を成長産業と位置付け、農協法改正案を閣議決定し、現在国会で審議を進めています。このような情勢の中、J Aは事業計画に基づき、農業生産基盤の維持・拡充と経営基盤の安定をはかるとともに、J Aの健全経営の確立に向けて、役職員の総力を結集し積極的に事業を展開しました。また、農家

の経営安定対策として、総額八千七百万円の、利用戻しを実施させていただきました。以上のような結果、当期剰余金は2億8500万円の実績を挙げることができました。

平成27年度の基本方針

平成27年度は、第七次中期三力年計画の最終年度として、地域農業の振興と経営基盤を確立し、組合員・利用者から信頼され、安心して利用される事業運営を目指します。

挙手による決議



また、農業を取り巻く環境が大きく変化の中で、農家経営の安定対策を継続実施するとともに、安心・安全な農畜産物の生産・販売体制の確立をはかり、農家所得の向上に努めます。

平成26年度の各事業の報告と今後の取り組み

【畜産事業】

生産牛部門については、繁殖牛頭数が減少し子牛価格が高騰する中、生産基盤の維持・強化をはかるため、国の事業を活用した畜舎建設や粗飼料生産基盤拡大に取り組みました。



永年勤続小組合長の表彰



特別決議の読み上げ

対策に取り組み、安心・安全な農産物の生産・販売体制の確立に努めました。
今後、高齢者や女性農業者の支援として職業紹介事業への取り組みや、担い手確保対策として、新規就農者支援、営農塾への取り組みを強化します。また、営農指導体制を強化し、増収ならびに品質向上対策と農産物の安心・安全な、生産・販売に取り組み、農家所得の向上に努めてまいります。

肥育牛部門については、肉牛価格が高値で推移したものの飼料価格や子牛価格が高騰し、肥育農家にとつて厳しい経営状況になりました。

品質的には、枝肉共励会などで優秀な成績を収め、いずみ華鶴和牛の知名度向上に努めていただきます。

今後も畜産農家の経営安定に努め、安心・安全な畜産物の生産と産地づくりに取り組みます。

【園芸農産事業】

主力品目である赤土バレイショが、大玉傾向と共販活動の取り組みにより計画を上回る実績になりました。また、専門的指導体制により増収・品質向上



J A 綱領の朗読

【生活事業】

介護福祉センターを中心に事業を展開し、利用者が安心して利用できる生活環境の確保に取り組まれました。給油事業においては、免税軽油の支援や週末還

元セールなど、利用者還元に取り組みました。

今後も組合員・地域住民のニーズを的確に捉え、利用者から信頼を得られる安全で利便性の高い商品の提供に努めます。また、急速に進む高齢化社会に対応するため、介護福祉事業の充実をはかります。

【金融事業】

組合員や地域住民から信頼される地域金融機関として事業を展開し、年金友の会の会員拡大など貯金増強運動に取り組みました。また、農業金融機関として厳しい農業経営を支援するため、低利な営農資金の提供に努

めました。

今後、地域に密着した金融機関として、多様化する組合員・利用者のニーズに応え、質の高いサービスの提供と安心して利用してもらえる J A バンクを目指します。

【共済事業】

サンキュー（3Q）訪問活動を展開し、利用者満足度の向上に努め、全事業所において目標を達成することができました。

今後、「ひと・いえ・くるま」の総合保障性を発揮し、地域に安心の輪を広げ、未来への絆を作っていくとともに共済事業の健全性を維持・向上します。

事業所別座談会での意見・要望などに関する回答

◆意見・要望

不祥事の役員責任について

●回答

役員責任解明委員会の答申を受け、理事会で協議した結果、最終的な損害額は J A の財産が毀損しないよう役員が全額負担することにいたしました。

今後も、役員一体となって不祥事再発防止に取り組んでまいりますので、ご理解・ご協力をよろしくお願いいたします。

◆意見・要望

新たな米政策への取り組みについて

●回答

加工用米・飼料用米・WCS 用稲など、水田をフル活用する取り組みが進められています。 J A は、関係団体と協力して積極的に取り組み、国の補助金を最大限に活用して、米価の維持や農家所得の向上に努めます。



農産物直売所 **JA女性部の店 より道いすみ**

よって
くいやん



マンゴーのご紹介

南国の代表的なフルーツのひとつであるマンゴー。チェリモア、マンゴスチンとともに世界三大美果の一つにも数えられています。メキシコやタイ、フィリピンなどからの輸入品だけでなく、2000年頃からは国内での生産量が増加したことで、とても身近な存在になりました。

生食はもちろん、マンゴーを使ったプリンやケーキ、アイスクリームなどの加工品も人気です。

「より道いすみ」に並ぶ真っ赤に熟したマンゴーは、果汁が多く、なめらかな口当たり。特有の香りと濃厚な甘味が楽しめます。

なお、マンゴーは「ウルシ科」の果物です。人によっては果汁に触れるとかゆくなったり、かぶれたりします。アレルギーのある人は十分注意してください。



17日は
より道デー

食べごろですよ〜♪



●おもな成分

ビタミンA：視力の低下や疲れ目の予防
βカロテン：生活習慣病や老化防止
ビタミンC：風邪予防や抗ガン・解毒作用

●選び方

- 果皮にしっとりツヤがあり、色鮮やかでふっくらしているもの
- ヘタが一段くぼんでいて、その周りが盛り上がっているように見えるもの
- 傷が少なく、黒い斑点が少ないもの

●保存方法

- 食べ時は、実が少しやわらかくなり、甘い香りが強くなったころです。
- 完全したものは冷蔵庫で保存し、早めに食べましょう。
- 未熟のものは低温で保存すると味が落ちるため、ポリ袋が新聞紙に包み、目の当たらないところで常温保存し、追熟させましょう。

●3行クッキング

- マンゴーを寝かせて、縦に包丁を入れ、3枚に切り分ける。
- 皮を切らないように、果肉にさいの目の切り込みを入れる。
- 両手で皮を押して、果肉をそり返らせて出来上がり。

農産物直売所「より道いすみ」 Tel.64-2660
出水市高尾野町下水流890番地 営業時間 8：30～17：00



健康百科 子どものシラミについて

佐久総合病院名誉院長
松島松翠

シラミは、戦中戦後は非常に多かった感染症ですが、DDT や BHC などの有効な殺虫剤の使用によりほとんど消滅しました。しかしそれらの薬剤の使用禁止に伴い、再び増加し、幼稚園や小学校で集団発生するようになりました。

子どもに多いのはシラミの中ではアタマジラミですが、その発生には特に季節的な原因はなく、一年中発生します。アタマジラミは、子ども同士で頭が触れ合う際に、頭髮から頭髮へと直接接触する形で簡単に感染します。

例えば、小さなゲームの画面を、頭を寄せ合っているとき、プール授業の着替えの際に、狭い更衣室で頭と頭がぶつかり合うとき、幼稚園や保育園で隣り合ってお昼寝をするとき、兄弟や親子が川の字になって寝るときなどに感染しやすいのです。タオル、くし、帽子、寝具などは共有しないようにします。

アタマジラミは頭皮から血を吸って生きているため、寄生していると多くは激しいかゆみを感じます。1カ月に卵を100個くらい産み、大量に発生します。かゆみがない場合もありますが、この場合は発見が遅れがちになります。

アタマジラミは成虫の体長は2～4mmなので、時々大人がシャンプーを手伝い、アタマジラミがいらないか、卵がないか確認しましょう。

アタマジラミは、清潔にしておいても感染しますし、一人だけが駆除してもまたすぐうつる可能性があります。集団の中で発生したら、みんなで一齐に駆除しなければ感染を食い止めることはできません。





メイン トウモロコシごはん

材料 (4人分)

(1人分約 340kcal)

米……………	2合	A	酒……………	小さじ2
トウモロコシ……………	1/2本		塩……………	小さじ2/3
			昆布……………	10g [※]
オクラ……………	2本			

作り方

- ① 米は洗って 30 分くらい水に浸す。
- ② トウモロコシは包丁でそぎ落とす。
- ③ 米に水 (通常の分量)、A、トウモロコシを入れて炊き、炊き上がったら、昆布を取り出して、5分ほどむらしてからかき混ぜる。
- ④ 皿に盛りつけ、湯通しし、小口切りにしたオクラを散らす。

もう一品

オクラのポークカツ

材料 (4人分)

(1人分約 155kcal)

豚モモ肉……………	4枚	卵……………	1玉
オクラ……………	8本	パン粉……………	適量
オクラ (飾り用) ……	8本	サラダ油……………	適量
青じそ……………	8枚	レタス……………	8枚
塩コショウ……………	適量	りんご……………	1/2個
小麦粉……………	適量		

作り方

- ① オクラは塩もみし、湯通ししてヘタを取る。
- ② 豚肉を広げ、塩コショウをふる。
- ③ ②に青じそをのせて、オクラを芯にして巻く。
- ④ 小麦粉、溶き卵、パン粉の順に衣をつけて 160 ~ 170°Cの油で揚げる。
- ⑤ 皿にレタスを敷いて、ポークカツ、りんご、オクラを盛り付ける。

うちの アイドル



【ご両親は、出水市野田町の山下聡一郎さん、千代さん】



(左から)山下葉乃ちゃん(3カ月)・葉奈ちゃん(9歳)
 颯希ちゃん(6歳)・凜ちゃん(2歳)

2月に四女が誕生してとっても賑やかになりました☆大変なことも多いけど、たくさんの幸せをありがとう♡
 四姉妹のこれからの成長が楽しみ♪

ほほえみさん



上野 ユウカさん (19歳)

◆お仕事は？

温泉施設のフロント業務をしています。働き始めて8カ月ですが、お客様といろいろなお話ができて楽しい職場です。

◆休日の過ごし方は？

晴れの日にはバイクでツーリングをして、雨の日には家でDVDを観ています。

◆これから挑戦してみたいことは？

料理のレパートリーを増やしていきたいです！

思ひ出 写真館



阿久根事業所管内
 寺脇 久さん(75歳)

№
 61

いつの写真ですか？

この写真は、昭和57年に折多小学校の児童に農業実習を行った時の写真です。当時、折多小学校は県から農業実習を行うよう指定を受けていました。私はPTA副会長を務めていたので、2年間児童たちの指導にあたりました。

甘しょとなたねの栽培を交互に行い、この時は、甘しょを栽培しました。収穫した甘しょは、量りを使ってネットに10貫(37.5kg)入れて業者へ出荷しました。

その頃の思い出を教えてください。

5～6年生を対象とした農業実習で、畝上げ、植え付けから収穫までのすべての作業を児童たちとPTAが一緒になって行いました。当時はアグリセンターのような育苗施設もなかったので、種の保管や



児童たちの指導をする寺脇さん(右)

苗の準備などすべてを自分たちで行っていました。手作業ばかりで大変でしたが、その分、児童たちにもわたしたちPTA役員にとっても、いろいろと収穫の多い貴重な経験となったと思います。

現在は、折多校区の自然を守る会で3年生を対象に、田植えや稲刈り、餅つきなどを指導しています。



★お父さん
ひであき
英哲さん

作文

ありがとう！私のお父さん

もじよかペット



チョコ(左)、ニャン(右)

飼い主：出水市向江町の矢原みなみさん

黒柴の女の子がチョコ、猫が6カ月の男の子、ニャンです。ニャンがチョコにちょっかいを出して迷惑そうだけど仲良しです(*^^*)



1のずすのまやれちでまべすん
ソ本に「が」すすどかはすし。のうお
と気なほ一ち。く。た。んだすせ父
うの。くばおおとをなソのかけんさ
ちたてはん。父してきげつすらが手ん
たまお。楽ルさえもびかトけぼ大のは
いを父じしをんておしたボとくすあ
でカさ。いすとくかいや。言はきべや
す。きんうてるきれりけうルい。田でしき

長島町立蔵之元小学校2年生
田邊 慎之助くん(写真右)

あつまれ★きばっ人!!



劇団まなづる

Q1. どんなチームですか？

40歳から70歳代の10人で活動しています。上演の依頼があれば、週に2回程度、台本に沿って演技や芝居の練習をしています。

Q2. みんなで目指していることは？

主に「家族」をテーマにした演劇を行っています。観ていただいた方々の「心の栄養剤」になればと思っています。

Q3. 責任者からメンバーに一言

上演依頼がなかなかありません！練習はしばらくお待ちください！

みんなのページへの投稿大募集!!

みんなのページでは、投稿コーナーの①うちのアイドル②もじよかペットへの写真を募集しています。下記の応募要領でぜひ応募ください。(原則として写真は返却します)

●応募要領

プリントした写真、またはデジタルカメラで撮影した画像データをお送りください。採用された方には粗品を進呈いたします。

①うちのアイドル…お子様の写真がデジカメ画像に、お子様の氏名・年齢と80字以内のコメント、保護者の氏名・住所を記載してください。

②もじよかペット…ペットの写真がデジカメ画像に、ペットの名前や年齢等と50字以内のコメント、飼い主の氏名・住所を記載してください。

●応募先住所 〒899-0405 出水市高尾野町下水流 890
JA鹿児島いずみ企画広報課宛
Eメール izm-kikaku02@ks-ja.or.jp



農産

早期水稲の管理

園芸農産事業部
園芸農産指導課

栢 善 幸



早期水稲は、出穂期が梅雨期と重なるため、いもち病が発生しやすくなります。昨年は、いもち病の発生が多かったことから発生が確認されたら治療剤で防除を行いましょう。

斑点米を発生させるカメムシは移動範囲が広く、主に夜間に活動し加害します。防除は、穂揃期とその後7～10日目の2回散布が基本となります。

普通期水稲の管理

7月の水管理は、秋の収量と倒伏を左右する最も重要な管理となります。中干しまでの分けつ確保期間は浅水管理につとめましょう。

1株当たりの目標茎数23本程度になったら、中干し開始の適期となります。中干しの効果として、無効分けつの抑制や根腐れ防止などがあります。夏場は葉の生育が旺盛なので、その成長についていける頑丈な根が必要です。

また、収穫時の土壌や落水時期にも関係します。早期落水したほ場では、稲体の水分不足により粒が充実していない米（ヤセ米）が多くなるので、7月の時期に中干しを充分に行い、収穫間際まで水を与えられるほ場にしましょう。

中干しの日数は5～10日程度とし、乾田では短く、湿田では長く行うようにします。中干し後は、穂ばらみ期まで間断かん水を行ってください。

病害虫防除

病害虫の発生は、田植え期の箱施薬剤によって抑えられていますが、田植えの早い地域では箱施薬剤の効果が切れる時期になります。ビルダーフェルテラチェス箱粒剤は、コブノメイガに長期間効果が期待できますが、ウンカ類（秋ウンカ）への効果はコブノメイガほど長くありませんので、7月下旬～8月のウンカ類防除が最も重要となります。また、紋枯病への効果もありませんので、発生が多い場合はリンパー粒剤などを散布します。

お知らせ

7～8月は、各地区において現地講習会を開催しておりますので、最寄りの開催場所で講習を受けて、おいしい米づくりにつとめましょう。

畜産

生産牛の夏場の管理

畜産事業部
畜産指導2課

牧 達 哉



夏季の暑熱は生産性を低下させる大きな要因のひとつです。肉用牛における最適温度は10～20℃だといわれており、気温が上昇すると発情発見やその周期に影響を及ぼし受胎率の低下や食欲の低下により子牛の発育へも悪影響を及ぼします。

これから夏場に向けて、体温の上昇を抑制し、正常な繁殖性、子牛の発育を維持できるような対策が必要になってきます。あらためて暑熱対策、環境整備に気をつけてみてください。

暑熱期の繁殖管理

高温期には発情発見が難しくなります。また、質の良い卵胞や卵子ができにくくなると言われています。卵胞の形成は発情の約3週間前から始まるとされており、暑熱期前の管理が大きな意味を持ってきます。

また、卵子や初期胚は暑熱の影響で死滅しやすいとされていますので、体温が高めの牛には人工授精の1時間位前から散水等で体温の正常化を図り、人工授精後1～3日間は体温の正常化に努めることで受胎率の向上が望めます。

牛のことは牛に聞く

同じ暑さでも人によって感じ方が異なるように、牛も異なります。今、牛がどのような状態なのかをいち早く正確に把握して適切に対処することが重要です。

1	飼料はちゃんと食べているか
2	反芻時間は充分か
3	横になっている時間と立っている時間の割合に変化はないか
4	ハエが多くとまってないか
5	軟便になっていないか
6	目や耳の動きに活力があるか

などが観察のポイントです。

牛飼いの力量が問われる暑熱期

基本的なことですが、密飼いを避け水や飼料がいつでもどの牛でも好きな時に摂取可能な状況を維持すること、ウォーターカップや飼槽の掃除、風の通り道を確認するための牛舎の中や外周りの整理整頓などに努め、暑い夏を乗り切り経営を安定化できるかは、暑熱期の管理が重要になります。



果実

柑橘類の夏場の管理

北薩地域振興局農林水産部
農政普及課出水市駐在

水島真一



柑橘類は徹底した摘果管理につとめてください。また、品質向上と商品性向上のために、樹種ごとの基本管理を計画的に準備して進めてください。

摘果

仕上板（摘果ノギス）を十分活用して、商品性の高い果実を選ぶようにしましょう。

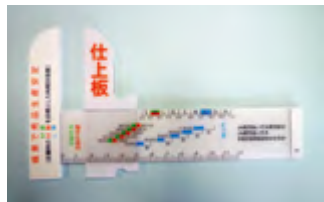

温州みかん

7～8月は、粗摘果から仕上げ摘果の時期になります。極早生温州は仕上げ摘果を8月上旬中頃まで、早生温州は粗摘果を7月下旬、仕上げ摘果を9月上旬まで、普通温州は粗摘果を8月上旬、仕上げ摘果を9月上旬までに、着果量を判断して行います。粗摘果の目安は20～30%、となります。

また、熟期促進・品質向上のために、フィガロン乳剤の散布を行います。かごしま早生の散布時期は、第1回目が満開後50日頃の6月下旬、第2回目が満開後70日頃の7月中旬となります。樹勢の弱い樹には散布できません。

マルチ被覆を行った園では、園周囲の溝きり等の排水対策をしっかりと行い、雨水の浸入を防ぐようにします。特に台風等による雨水がマルチ下の根域に入らないようにします。

甘夏

7月中旬～8月中旬、8月下旬～10月に2～3回、葉果比100を基準に摘果します。

不知火（露地）

7月中旬に仕上げ摘果（15個/m²）を行います。

病虫害防除

梅雨明け後は、ミカンハダニ、サビダニ、チャノキイロアザミウマ、アカマルカイガラムシ等の害虫の発生が多くなります。このため、こまめに園地を巡回して発生を確認し、早期防除につとめます。また、黒点病、かいよう病等の病害防除は、降水量や風の影響を考慮して、予防散布を基本に計画的に防除を行います。

台風等の強風対策

風当たりの強いほ場は、防風施設を整備しましょう。防風林・防風垣を補完する防風施設にA型フレームがあります。毎年強風で被害を受ける園では、導入を検討してみてください。

園芸

抑制インゲンの栽培

園芸農産事業部
園芸農産指導課

郷元政宜



作型

作型	7月	8月	9月	10月	11月	12月
露地・ハウス	○	●	●	■	■	■

○ほ場準備 ●播種時期 ■収穫

栽培のポイント

- ①湿害を受けにくいほ場、突風を回避できるほ場を選びます（排水対策、防風ネット設置）。
- ②播種時（8月下旬～9月中旬）の気温が高いため直播きでは発芽不良が発生しやすくなるので、セルトレー（72穴）苗で播種後5～7日程度の芽だし苗での定植を行います。
- ③高温（地温上昇抑制）・乾燥対策として、白黒ダブルマルチを用い、植え穴へのもみがら施用や寒冷紗等での遮光、通路への敷きわら等も行ないましょう。

畑の準備

肥料名	すじなインゲン 施肥量/10畝 [㎡]	ジャンボインゲン 施肥量/10畝 [㎡]	散布方法
JAいずみ有機2号 または有機3号	2,000 ^{kg}	2,000 ^{kg}	全面散布
苦土石灰(粒)10%	100 ^{kg}	100 ^{kg}	全面散布
CDUS555 またはBB555	80 ^g	120 ^g	畦内処理

※種播きの約1カ月前までには苦土石灰と堆肥を施しましょう。

※すじなインゲン 1条植え

※ジャンボインゲン 1条植え

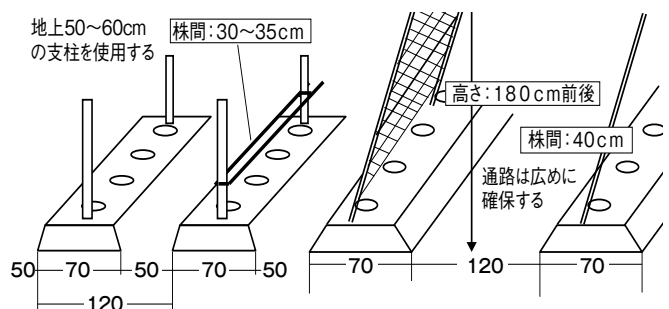

抑制インゲンの推進について

管内では『すじなインゲン』と『ジャンボインゲン』が栽培されています。インゲンは、収益性が高く販売価格も安定しているので小面積から栽培ができます。インゲンの作付けを希望される方は、園芸農産指導課（TEL 64-2630）までお問い合わせください。



年金無料相談

年金に係わる無料相談を、相談日の午前と午後、2カ所に分けて開きます。お気軽にご相談ください。

開催日 平成27年7月15日(水)
 午前 10時～11時30分まで
 野田事業所 ☎84-2411
 午後 1時30分～3時まで
 本所営農支援センター ☎64-2605
 相談員 森代武志社会保険労務士

毎月第4土曜日 JAバンク 無料年金電話相談実施中!
 平成27年7月25日(出)▶10:00～15:00
 フリーダイヤル ☎0120-800-547

JA住宅ローン無料相談会実施中!

住宅ローンに係わる無料相談会を、下記の日程で開きます。お気軽にご相談ください。

日程① 平成27年7月1日(水) 17時～19時まで ※要予約	日程② 平成27年7月19日(日) 9時～16時まで
場所 JA鹿児島いずみ本所	場所 JA鹿児島いずみ本所

～JA住宅ローン相談会開催日程～
 ☆毎月第1水曜日(夜間) 17:00～19:00
 ☆毎月第3日曜日(昼間) 9:00～16:00
 ※場所: JA鹿児島いずみ本所



詳しくは TEL: 0120-63-8510まで

役員会だより

※下記の協議事項はすべて原案通り承認決定されました。

第3回理事会(平成27年5月20日)

- 1) 不祥事に係る損害額の対応
- 2) 平成26年度業務報告書
- 3) 管理規程の一部変更
- 4) 旅費規程の一部変更
- 5) 資産査定要領および資産査定に伴う債権償却・引当要領の一部変更

人間ドック受診案内

〈JA厚生連より◆人間ドック受診案内〉

各事業所では、日程にあわせて人間ドック受診者の募集を行っています。お申し込み等詳細については、最寄りのJAまたは本所生活燃料課(TEL 64-2625)へお問い合わせください。

受診日	事業所名	コース	募集人員
8/17	出水	一般	7人
8/17	出水	女性	5人
8/18	阿久根	一般	10人
8/18	阿久根	女性	10人
8/19	三笠	女性	10人
8/20	長島	一般	10人
8/21	大川内	一般	5人

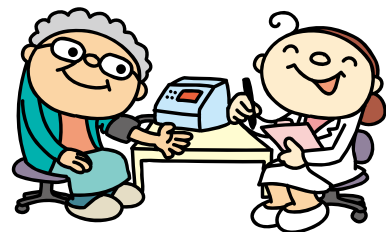

住まいのリフォーム

JAの安心・安全リフォーム

見積り・ご相談
無料

ベランダ・テラスの新設

屋根の塗装・葺替
外壁の塗装・張替
各種サッシ工事

キッチン・バス・トイレのリフォーム

クロス・障子・畳表・床(フローリング)・天井の張替

カーポート・門扉・植栽等新設

小さな内外装工事から水回り・屋根外壁リフォーム、介護改修(バリアフリー)、増改築まで長く住み続けるためのリフォームをご提案します。

どこに頼めばいいかわからない時など
お気軽にご相談ください。

JA鹿児島いずみ本所 生活燃料課
Tel.0996-64-2625
(または各事業所担当窓口へお電話ください)

JA西田駐車場のご案内

JR 鹿児島中央駅周辺に、お出かけの際はご利用ください。

- ・年中無休
- ・24時間営業
- ・無人パーキング

8:00～23:00	30分 100円
23:00～8:00	60分 100円

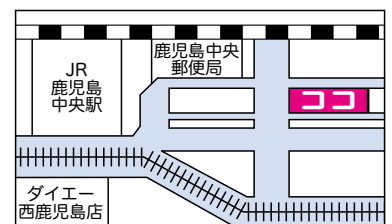

鹿児島県農協福祉事業株式会社 TEL099-258-5626
 鹿児島市鴨池新町15番地(JA鹿児島県会館9階) FAX099-255-9595

JA鹿児島いずみ

JAIバンク サマーキャンペーン!

期間：平成27年6月1日(月)～7月31日(金)まで

●商品概要 (個人の新規預け入れのみ)

キャンペーン期間中、『貯王』・『夢・希望(みらい)応援積立』をご成約の先着2,000名の方に「ちょきんぎょタンブラー」をプレゼント!
また、ご成約の方の中から、後日下記の景品が当たる抽選を行います。

懸賞付定期貯金
定期貯金 貯王

◆定期貯金

◆預入額

スーパー定期
1年もの(自動継続)

10万円以上

◆適用金利

店頭表示
金利

× **15倍**
(初回満期まで)

★年金友の会会員は
別途特典あり!

◎詳細については、最寄りの
JA貯金窓口へお問い合わせください。



キャンペーン景品

県下500名様に
1万円相当の



鹿児島黒牛・鹿児島黒豚セットを
プレゼント!!

JA鹿児島いずみ 年金友の会

出雲大社

鳥取砂丘と 山陰名所めぐり

3日間



■旅行実施日

平成27年9月15日(火)～17日(木)

■旅行代金 (大人おひとり様 4名様以上1室利用)

JA発着 **89,800円**

●2名1室利用追加料金お1人様6,500円 ●3名1室利用追加料金お1人様3,000円

■募集人員/70名 (最少催行人員30名)

■申込締切日/平成27年8月17日(月)

■参加申込金/20,000円 (旅行代金に充当します)

■添乗員/同行して旅程管理業務を行います

■利用予定航空会社/ANA

■食事回数/朝食2回・昼食3回・夕食3回 (弁当含む)

■利用予定ホテル/玉造温泉:松乃湯
三朝温泉:依山楼岩崎

	行	程	食事
1 日 目	JA鹿児島空港 → 大阪(伊丹)空港 → 中国池田IC → 美作IC 朝 9:05 ANA544 10:15	中国池田IC → 美作IC → 米子IC → 日本庭園由志園 → 玉造温泉 12:30 / 13:20 牡丹の花と高麗人参の里 17:30頃	一 昼 夕
2 日 目	ホテル → 出雲大社 → 島根ワイナリー → いずもがたまの里(昼食) 8:00 緑結びのハーフスポーツ 島根ワイン醸造所 11:50 / 12:50	倉吉町並み散策 → スウィートランドTAKARA → 三朝温泉 白壁土蔵群・赤瓦町並み お菓子工場 16:45頃	朝 昼 夕
3 日 目	ホテル → 白兔海岸・神話の里 → 鳥取砂丘 → 鳥取IC → 西粟倉IC 8:30 因幡の白うさぎで知られる 鳥取の名所	粟倉(昼食) → 西粟倉IC → 中国池田IC → 大阪(伊丹)空港 → JA 12:10 / 13:10 16:30 ANA549	朝 昼 夕 (弁)
	鹿児島空港 → JA	夜 17:50	

※行程は交通機関・道路状況により、変更になる場合があります。※後日、改めて集合・解散地(および時刻)をお知らせ致します。

時間帯の説明 4:00～6:00 早朝 6:00～8:00 朝 8:00～12:00 午前 12:00～16:00 午後 16:00～18:00 夕刻 18:00～23:00 夜 23:00～4:00 深夜 マークの説明 貸切バス 航空機 入場観光 下車観光 車窓観光 買い物

■お問い合わせ・お申し込みは

鹿児島県知事登録旅行業第2-201号

■旅行企画・実施

観光庁長官登録旅行業第939号



受託販売 **クレインハート株式会社**

株式会社 農協観光 鹿児島支店

ポンド保証会員
旅日本旅行業協会正会員
旅行業公正取引協議会会員

〒899-0405 出水市高尾野町下水流890
総合旅行業務取扱管理者 茂原 浩一

☎64-2602

〒890-0064 鹿児島市鴨池新町15番地
総合旅行業務取扱管理者 緒方 賢一郎
http://www.ntour.co.jp

☎099-258-5615

おしゃべり 読者 コーナー

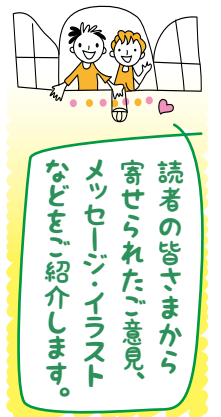

☒ 「思ひ出写真館」コーナーが大好きです。5月号で59回目を迎えていますが、このコーナーが始まったいきさつと人選を教えてください。

(出水市 通阜 裕子さん)

☺ いつもご愛読いただき、ありがとうございます。もともとは、「趣味倶楽部」というコーナーで、年金友の会の会員の方を中心に紹介をしていたのですが、管内の元気で経験豊富なご年配の方を、もっと幅広く紹介していこうと「思ひ出写真館」の連載を始めました。掲載者のみなさんは、各事業所の広報委員が選抜をさせていただいています。

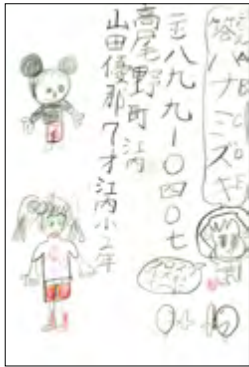

出水市高尾野町
山田 優那さん

☒ 園芸農産指導課に女性職員がいらっしゃるんですね。女性の進出も多岐にわたってすばらしいことです。がんばってください。

(出水市下鯖町 長谷川 綾子さん)

☺ 女性の営農指導員は2人います。

長靴を履いて軽トラックに乗り、日々頑張っています。女性職員一同の励みになるお言葉を、ありがとうございます。



出水市高尾野町
竹田 康子さん



出水市大野原町
石岡 佳奈さん

☒ 道の駅で、本誌を見つけました。組合員ではないわたしたちや色々な世代の人が読める場所に置いてあってうれしいです。

(鹿児島市 加茂 歩美さん)

☺ 広報紙「ほほえみ」を読んでもくださり、ありがとうございます！管内の様子などをギュッと詰め込んだ内容となっています。これからも幅広い世代の方々に見て頂ける紙面作りに励んでいきます。

ほつとひと息フォトコーナー

★紅甘夏のかわいらしい花が満開に



甘酸っぱい香りを放つ紅甘夏の花

三笠事業所管内では紅甘夏の白いかわいらしい花が満開になっています。

この時期、同事業所管内では紅甘夏等の花の甘酸っぱい香りが立ち込め、初夏を感じさせています。

今後、紅甘夏の花は実になり、摘果管理し、12月下旬からの収穫を待ちます。

選別・冷温貯蔵を行い、1年かけて栽培をした「貯蔵紅甘夏」は4月下旬ごろから出荷されます。

(平 浩美 広報委員)

管内のちょっとした
お話を紹介します。

★ご利益ありそう！地湧金蓮



地湧金蓮と田中義人さん

高尾野事業所管内の組合員の田中義人さんの自宅敷地内の庭には、およそ10本の「地湧金蓮」(チウキンレン)が立派に育っています。田中さんは、生長した地湧金蓮を地元の病院や友人などに贈り、「みなさん興味深々で、大変喜ばれます」と話します。

地湧金蓮は、中国雲南省原産のバショウ科の植物でバナナの仲間です。「地面から湧いてきた金色のハス」という意味で、1年に一回、約1カ月咲き続ける黄色い花が咲きます。

頭の体操★クロスワード



二重マスの文字をA～Eの順に並べてできる言葉は何でしょうか？

出題●ニコリ

タテのカギ

- 1 スポーツカーのエンジンがーを上げる
- 3 視力を矯正するために掛けます
- 6 瀬戸内海にはたくさんあります
- 7 米どころの県の一つ 県鳥はトキ
- 8 浴槽からくみ出して再利用
- 10 性の良いメッシュの帽子
- 14 髪を刈るときに使います
- 16 両手は床に突いて足を上げます
- 18 失敗は成功のー
- 20 ポテト、シーザー、海藻といえば物がすり減ること

ヨコのカギ

- 1 ウナギを食べる人が多い土用のー
- 2 コノワタはこの生物のはらわたを使って作ります
- 3 兄弟姉妹の娘
- 4 笙(しょう)や箏(びちりき)で演奏します
- 5 シヤリと合わせてすしにします
- 7 固体の薬品をすりつぶす道具
- 9 3・141599……と続く円周
- 11 穴を開けるときに使う工具
- 12 高くそびえる銭湯の目印
- 13 卵(う)の花ともいいます
- 15 港や海辺でよく見る鳥
- 16 七夕に短冊をつるします
- 17 「やだやだー」とーをこねる子

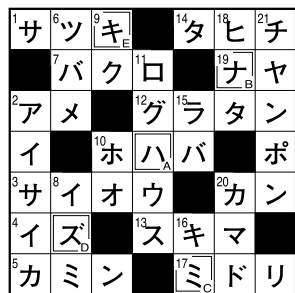
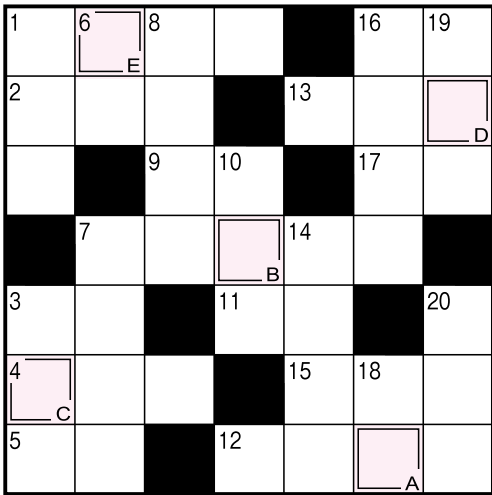

5月号の解答

A B C D E
「ハナミズキ」

クイズ・おたより・投稿等の応募方法と送り先

下のハガキの記入例を参考にどしどしご応募ください。また、Eメールでも受け付けています。

- 〈Eメール〉
izm-kikaku02@ks-ja.or.jp
- 〈しめきり〉
平成27年7月31日消印有効
- 〈当選発表〉
平成27年9月号
- 〈クイズ賞品〉

広報紙「ほほえみ」へ対するご意見・ご要望・情報などお寄せください。
☎64-2624 (企画広報課)



正解者の中から抽選で10名様にAコープ商品券をプレゼントします。

8 9 9 0 4 0 5

出水市高尾野町
下水流890番地
JA鹿兒島いずみ
企画広報課宛

送り先

答

- A
- B
- C
- D
- E

郵便番号・住所・氏名・年齢・職業・電話番号
本紙への感想や要望、JAに対する意見などをお書きください。

記入例(横書きでも)

「5月号クイズ当選者」

当選おめでとうございます。

- ★町口 チナツさん 出水市知識町
- ★有村 美智子さん 出水市上大川内
- ★村崎 タミエさん 出水市住吉町
- ★福永 柚末香さん 出水市高尾野町
- ★野崎 義正さん 出水市高尾野町江内
- ★山下 千代さん 出水市野田町
- ★大尾 紗代子さん 阿久根市赤瀬川
- ★富浜 より子さん 阿久根市協本
- ★白浜 和子さん 長島町獅子島
- ★加茂 歩美さん 鹿兒島市上荒田町

★応募数：九十三通
★答えは「ハナミズキ」でした。

あとがき

白いご飯が大好きです。朝は梅干しで1杯、夜は塩らっきょうで2杯。お米はおじが作った管内産で梅干しと塩らっきょうは父が漬けた自家製です。わたしにとってお米は元気の源です。

田植えの時期になりました。きれいな緑の田んぼは、梅雨でも心が晴れやかになります。生産者のみなさまが安全に農作業を行えて、天候に恵まれ、順調に稲が育つことを心から願っています(彩)



JAってどんなこと
してるの〜?

生活事業部
生活燃料課
ガス担当の
ご紹介



出水担当
松元 栄洋

☎ 080-8591-4838



米ノ津・大川内担当
富永 伸吾

☎ 080-8591-4840



高尾野・江内担当
大迫 将人

☎ 080-8591-4842



野田・阿久根担当
神之田 遼

☎ 080-8591-4841



三笠・東・長島担当
大野 昭悟

☎ 080-8591-4839

ガスのことなら私たちに
お任せください!!

お問い合わせはガスセンター Tel0996-64-2628 まで

必要な方は
このページを切り
取って保存して
ください。

常備職員を募集します!!

○募集締切：平成27年7月31日（金）

※ただし、募集人数に達し次第、
締め切らせていただきます。

○勤務先：JA鹿児島いずみ管内
（出水市・阿久根市・長島町）

応募につきましては、下記まで電話連絡の上、
履歴書（写真貼付）を持参してください。

業 務 内 容	金融業務	窓口業務（貯金の受払）等
	共済業務	窓口業務（契約・掛金収納）等
	購買業務	窓口業務（肥料・農薬等の販売）等
	給油所	給油作業・配達等
	その他	精算業務等
必要な資格・経験等	普通自動車免許 パソコン入力（基本操作）	
時 間	8：00～17：00	
募 集 人 数	若干名	

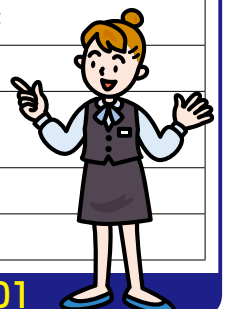

【お問い合わせ】JA鹿児島いずみ 人事教育課 TEL：0996-64-2601



ほほえみ 7月号

発行日：平成27年7月1日

鹿児島いずみ農業協同組合 〒899-0405 鹿児島県出水市高尾野町下水流890番地

編集発行：総務部企画広報課 TEL 0996 (64) 2600 (代) FAX 0996 (64) 2608