

2 2022  
月号  
No.359

# ほほえみ



JA鹿児島いずみ  
<https://www.ks-ja.or.jp/izumi/>



新しい夢 どんどん  
育てよう明日を  
JAグループ鹿児島



いづくん  
JA鹿児島いずみ  
キャラクター





目次 2月

農を訪ねて…………… 6

バレイショ農家 佐々木 優翠さん  
長島事業所管内

【お知らせ】

J A 鹿児島いずみカードローン・  
J Aバンクローン2刀流キャンペーン…………… 8

地域×JA いづるくんNEWS …………… 3

令和3年度補正予算決定！令和4年度当初予算案閣議決定！  
…………… 5

食を育むおいしいページ …………… 10

みんなのページ …………… 12

農作業，農ライフ！！ …………… 14

J Aインフォメーション …………… 16

おしゃべり読者コーナー…………… 18

頭の体操クロスワード・クイズ当選者発表 …………… 19

労働力が不足していませんか？ほか …………… 20

今月の表紙

鬼は外！福は内！

好きな食べ物はブドウにイチゴに  
リンゴと果物が大好きな三兄妹♡



平田 <sup>だいや</sup>太哉くん(12)  
<sup>えれん</sup>恵鈴ちゃん(6)  
<sup>けいもん</sup>恵文くん(4)



【ご両親：出水市知識町の平田文哉さん・理恵さん】

ご両親から一言：元気で、みんなを笑顔に出来る  
ような大人になってね。

いづるくん：3人の元気いっぱいの笑顔に鬼もどこ  
かに逃げちゃったね♪みんなにたくさ  
んの福が訪れますように。



● わたしたちのJA

正組合員：5,988人 准組合員：10,649人 合計：16,637人 出資総額：37億7,570万9千円（12月末現在）





## 新春を告げる早春バレイショ 全国へ出荷開始！

J A 東・長島事業所管内では、年明けから早春バレイショの掘り取りが始まりました。生産者は天候を見ながら毎日の収穫作業に追われています。

1月6日、長島バレイショ選果場では初日に約50トンを選果し、東京・名古屋・大阪を中心に全国へ出荷しました。本年度の作柄は、9月植付けについては1株あたり玉数2～3個と少ないですが大玉傾向で、10月植付けについては玉数4～5個で小玉傾向となる見込みです。早春バレイショは皮が薄くホクホクしているのが特徴で、大迫喜紀選果担当は「今年も昨年同様、高値で取引され販売環境は良いと聞いている。今後も安定した出荷を行うとともに、消費地の情報を仕入れながら生産者の所得向上を目指して頑張りたい」と話していました。

なお、早春バレイショの出荷は、1月下旬をピークに2月下旬頃まで行われます。また、早春バレイショに続き、春バレイショの出荷が4月上旬から始まります。



いよいよ収穫が始まりました



早春バレイショの選果に追われています



## 果樹園を守ろう！ 農福連携による収穫支援



紅甘夏を収穫する作業員

かごしまブランドである紅甘夏の生産が盛んな阿久根市脇本の桐野・筒田地区では、12月20日から本格的に紅甘夏の収穫が始まりました。同地区では、以前から収穫時期の労働力不足が課題となっていることから、令和2年度に農福連携による収穫作業の支援を試行的に導入。株式会社地産地消心のきずなと株式会社しおかぜの作業員が、対象農家の果樹園で、紅甘夏の収穫を中心に作業を行いました。

今後、同地区では持続可能な果樹経営の実現に向けて、農福連携による取り組みの充実・拡大を図る方針です。



## 収穫作業をお手伝い！ 高校生が紅甘夏収穫実習



収穫した紅甘夏を軽トラックへ

12月20～21日、J A 三笠事業所管内の紅甘夏生産者の果樹園で鶴翔高等学校の生徒らが地域貢献活動として農業現場実習を行いました。

この実習は、収穫時期の労働力不足を解消するため、行政やJ A、各関係機関が生産者らと対策を検討して、平成29年から同校の協力を得て開始し今年で5年目を迎えました。参加した同校の農業科学科1～2年生の54人は、それぞれ18戸の農家に分かれ、紅甘夏を収穫しました。生徒を受け入れた生産者の松下国雄さんは、「収穫作業が捗り、とても助かる」と話していました。





## 育苗安定生産を願って 初蒔き祈願祭



安定生産を祈願して初蒔き

J Aは1月7日、アグリセンターで初蒔き祈願祭を行いました。

祈願祭には、行政やJ A関係者などが出席し、箱崎八幡神社宮司による神事が執り行われた後、令和4年産の育苗安定生産と作業の安全などを祈願し、出席者全員でカボチャの種子を蒔きました。

出席した出水市の椎木伸一市長は「出水の農業がますます発展することを期待している」、J A上宗光組合長は「アグリセンターは産地形成の一つになっている。管内の農業振興のために頑張りましょう」と話しました。



## 作業安全を祈願して 農業機械初荷式



初荷を乗せたトラックを見送るJ A役職員ら

1月6日、J Aは出水市高尾野町の農業機械課本部で農機の初荷出発式を開き、農業機械の事故防止や作業の安全を祈願しました。

始めにJ A上宗光組合長が「農家の期待に応えられるよう、今年一年も事故なく安全に、そして健康に気を付けて作業してほしい」と農機具担当職員らに呼びかけました。その後、参加者で「初荷」と書かれたトラックを温かい拍手で見送りました。

今年の初荷は、田植え機や畦塗り機、フレールモアなどで、安全祈願を終えたあと管内の農家へ届けられました。



## 労力負担軽減へ！ バレイショ掘り取り機を導入



掘り取り機を使ってバレイショを収穫

J A営農支援部は12月中旬、赤土バレイショ収穫時の労力負担を軽減するため掘り取り機2台を購入しました。

12月22日、同部は長島町の飯尾翔吾さんのほ場で、実際に掘り取り機を使ってバレイショを収穫しました。掘り取り機は、座りながら掘上げ、選別、コンテナ詰めが一度にできるため作業効率の向上が期待できます。飯尾さんは「慣れてくれば作業スピードは上がると思う。労力はかなり軽減できるため助かる」と話していました。

今後、同部では掘り取り機を農家に普及し、バレイショ産地全体の作業の省力化を図りたい考えです。



## 安定供給の維持へ 肥料を値上げ前に大量仕入れ



大量に仕入れた肥料

J Aは11月初旬、世界的な需要高による肥料価格の上昇や原油価格の高騰などにより12月に値上げが決まった水稻・甘しょ・果樹用の春肥料を中心とした肥料（28種類）を値上げ前の価格で57,700袋仕入れました。値上げ前に大量に仕入れることで生産者へ安定した価格で供給することを目的としています。J A資材課の川原慎太郎課長は「少しでも生産者の皆さんの力になれるよう頑張りたい」と話していました。

今後も、J Aでは生産者の経済的な負担を軽減するための取り組みを進めていきます。



# 令和3年度補正予算決定！令和4年度当初予算案閣議決定！

本県JAグループ・農政連は、令和4年度農畜産物対策の確立に向けて、令和3年7月・12月に農水省や県選出国会議員への要請活動を実施しました。

このような中、令和3年度補正予算が12月21日に決定し、令和4年度当初予算案が12月24日に閣議決定されました。

農林水産関係の主な内容は、補正予算では新型コロナウイルス対策や基腐病対策、和牛の増頭対策など8,795億円が措置され、当初予算案ではみどりの食料システム戦略関連対策をはじめ、新規就農支援対策、主食用米の需給対策など2兆2,777億円が決定されました。

私どもの要請内容をしっかり受け止めて頂き、産地の声を国政の場で代弁するとともに、農水省等に働きかけて頂いた森山先生、野村先生をはじめとする県選出国会議員、自民党農林幹部議員の先生方のご尽力により、主要な要請事項が実現する見込みとなりました。



（R3.12.21 武部新農林水産副大臣への要請）

## 要請活動参加生産者の代表コメント



**上窪 加奈子さん（上窪畜産副社長、JA鹿児島きもつき理事）**

⇒今回、初めて中央要請に参加し、貴重な経験をさせて頂いた。心から感謝したい。今回の要請活動を通じて、本県の国会議員の先生方や農水省に対して、日頃から感じている現場の課題や悩みを伝えることができた。中でも森山先生への個別要請時には、養豚農家として、配合飼料価格の高騰により経営が厳しい現状を直接お伝えし、畜産農家の思いを真摯に受け止めて頂いたことは大変うれしかった。今後も引き続き、養豚を含む畜産業の発展に向けて頑張っていきたい。

**大隣 春賀さん（JA南さつまでん粉原料用甘しょ部会長）**

⇒今回、初めて要請活動に参加させて頂いた。その中で、県選出国会議員や農林水産副大臣等に対し、さつまいも基腐病の発生による現場の厳しい実態を直接訴えることができた。その結果、でん粉原料用甘しょの生産者交付金単価を1,320円/t上げていただいたことに大変感謝している。その他にも継続栽培への支援の継続など、現場の実態を踏まえたいろいろな対策を措置していただいた。我々さつまいも農家は、厳しい中ではあるが、元気を出して引き続きさつまいも作りを頑張り、鹿児島の基幹産業であるさつまいもを守っていきたい。



## 令和3年度補正予算・令和4年度当初予算案

令和3年度補正予算の総額		8,795億円	令和4年度当初予算案の総額		2兆2,777億円	
<b>1. 「総合的なTPP等関連政策大綱」に基づく施策の実施</b>			<b>1. 生産基盤の強化と経営所得安定対策の着実な実施</b>			
(1)輸出5兆円目標の実現に向けた「農林水産物・食品の輸出拡大実行戦略」の実施		430億円	①持続的生産強化対策事業		174億円	
①産地生産基盤パワーアップ事業		310億円	・野菜・施設園芸支援対策・果樹支援対策・花き支援対策			
(2)畜産・酪農収益力強化総合プロジェクトの推進		862億円	・茶・薬用作物等支援対策・GAPの拡大推進			
(3)次世代を担う経営感覚に優れた担い手の育成		430億円	②水田活用の直接支払交付金			3,050億円
<b>2. 米の需給及び価格の安定に向けた対策の実施</b>			③強い農業づくり総合支援交付金			126億円
(1)新市場開拓に向けた水田リノベーション事業		420億円	④甘味資源作物生産支援対策			111億円
(2)水田活用の直接支払交付金		240億円	⑤畜産・酪農経営安定対策		2,296億円	
<b>3. 新型コロナウイルス感染症の影響をふまえた経済支援と食品産業の強化</b>			⑥野菜価格安定対策事業		156億円	
(1)国産農林水産物等販路新規開拓緊急対策事業		200億円	<b>2. 2030年輸出5兆円目標の実現に向けた農林水産物・食品の輸出力強化、食品産業の強化</b>			
<b>4. ポストコロナ社会を見据えた農林水産施策の推進</b>			<b>3. 環境負荷軽減に資する「みどりの食料システム戦略」の実現に向けた政策の推進</b>			
(1)スマート農林水産業の社会実装の加速化		126億円	①みどりの食料システム戦略実現技術開発・実証事業		35億円	
(2)環境負荷軽減に資する「みどりの食料システム戦略」の実現に向けた政策の推進		124億円	<b>4. スマート農業、eMAFF等によるデジタルトランスフォーメーション(DX)の推進</b>			
(3)家畜伝染病、病害虫の発生予防対策等の強化		140億円	<b>5. 食の安全と消費者の信頼確保</b>			
			①家畜衛生等総合対策		65億円	
			②消費・安全対策交付金		20億円	
			<b>6. 農地の最大限の利用と人の確保・育成、農業農村整備</b>			
			①新規就農者の育成・確保に向けた総合的な支援		207億円	

※予算に関する詳細なデータは、下記の農水省HPに記載されておりますので、ご参照ください。

補正予算：<https://www.maff.go.jp/j/budget/r3hosei.html>

当初予算：<https://www.maff.go.jp/j/budget/r4kettei.html>



当初予算 QRコード 補正予算



死ぬまで現役！



# 農を訪ねて

バレイショ農家

佐々木

優翠さん

長島事業所管内

幼い頃から農業一筋！

実家がバレイショ農家だったので、「将来は自分が後を継がなきゃ」と思い農業大学校に通って農業の知識や技能を学びました。そして、卒業後は大崎町にある農業法人に1年勤めた後、実家に戻り就農しました。周りからは「農業は大変だよ」と言われたこともありました。就農した際、私の前では見せませんが両親が陰で喜んでいたので戻ってきて良かったなと思います。また、周囲には同世代や若い世代のバレイショ農家も意外と多いので心強いです。

重要なのは土づくり

バレイショは他の品目と比べると、芽が出てから収穫前まではあまり手間がかかりません。高品質のバレイショを作るためには、土づくりが一番重要になります。土の状態が品質や収量に大きく影響

するので、堆肥や米ぬか、水はけを良くするための土壌改良材を土に混ぜ、栄養をたっぷり含んだ土づくりを心掛けています。



長く農業を続けるために

バレイショ栽培で一番大変なのが、芽が出たらマルチに穴をあける芽あけ作業と収穫時の掘り取り





作業です。特に、掘り取りが一番大変で、現在は両親と3人で作業しているのが収穫最盛期になると親戚に手伝ってもらったり、それでも間に合わない時はJAに依頼したりしてなんとか乗り切っています。ただ、収穫は大変ですが、大きくて玉の揃ったバレイシヨがたくさん掘れた時はやはり嬉しいですし、高値で取引された時や販促に行って人々の反応が良いと作ってよかったなと思います。

今後は、さらに規模を拡大し（目標は1町歩）、死ぬまで現役のバレイシヨ農家でいたいのです。そのためにも少しでも労力負担を減らし農業を長く続けられるよう、掘り取り機を購入するなどして働きやすい環境を整えていきたいです。

### 消費者の皆さまへ

土づくりからこだわって作っています。赤土で育った長島のバレイシヨはミネラルが豊富で、食べ

るとホクホクしていてとても美味しいです。ポテトサラダやコロケ、肉じゃがにして食べるのがオススメです。ぜひ食べてみてください。



## Profile



佐々木 優翠さん(32)  
長島事業所管内

【略歴】  
平成元年 生まれ  
平成23年 就農

【経営品目】  
・バレイシヨ（早春・春）  
・甘しょ

規模拡大が進み、  
軌道に乗っていますか？



10年後の自分へ





JA鹿児島いずみ



# カードローン

(ジャックス保証)



ショッピング、趣味、急な出費など、  
使用用途を問わず  
ご自由にご利用いただけます！(事業性資金は除く)



## 金利(保証料込み)

# 3.2% ~ 9.0%

※金利は金融情勢の変化により見直しさせていただく場合がございます。

## 借入極度額

# 10万円 ~ 300万円以内

融資が必要な際に都度契約が必要なフリーローンと違い、事前にご契約頂ければ必要な時に借入が可能なので急な出費に対応できる点がカードローンの特徴です。

農協ホームページからネット事前申込みいただけます。ご検討の方は右記QRコードよりお申込みください。

●スマートフォンから



●パソコンから

<https://www.ks-ja.or.jp/izumi/service/kariru.html>

鹿児島いずみ農業協同組合 融資

検索





農業者はもちろん  
農業者以外の方でも  
ご利用いただけます。



©よりぞう

JAバンクローン

マイカー 教育

# ニッパ流 キャンペーン

お気軽にご相談ください。  
詳しくは、融資管理課  
☎64-2606まで  
お問い合わせください。



《キャンペーン期間》 令和3年12月1日(水)～令和4年4月30日(土)



今ならお得なキャンペーン金利!



マイカーローン

基準金利

年 **1.0%**

(固定金利/保証料別)

教育ローン(一般型)

基準金利

年 **1.5%**

(固定金利/保証料別)



マイカーローン  
はこちら!



ネットで24時間  
仮申込み受付中!

QRコード読み込み後、画面を下にスクロールいただき、  
お住まいの郵便番号を入力してお手続きください。



教育ローン  
はこちら!

JAバンク鹿児島

JAバンク鹿児島



# おしえて! いづるくん



まだまだコロナが心配だけど、これから人と食事をする機会は増えそうだね。そこで今回は、みんなで楽しく食事をするために、ごはんを食べる時のマナーについて学ぼう!

## ●ごはんを食べる時のマナー

- 料理を作ってくれた人や食材・食料を育んだ自然へ感謝の気持ちを込めて「いただきます」「ごちそうさま」の言葉は欠かさずにしよう。
- 口に食べ物が入ったままおしゃべりをしない。
- 嫌い箸（舐り箸、指し箸、寄せ箸、合わせ箸など）をしない。
- ひじをついて食べない。 など…



みんなはきちんと出来ているかな？  
みんなで楽しく食事をするためにも、人を不快にさせる行動は避けて、正しいマナーを身につけようね!

1月号の特集「阿久根グルメデー」の学校給食のアップ写真でご飯と汁物の位置が左右逆になっていました。(正しくはご飯が左、汁物が右)ごめんね。西目小学校の児童のみんなはきちんと正しい位置に置いて食べていたよ! マナーが身につけていてすごいな。みんなを見習わなきゃ。次はもう間違えないぞ!



農産物直売所 JA女性部の店「より道いすみ」

出水市高尾野町下水流890  
営業時間 8:30~17:00 TEL64-2660

## 農産物直売所

# JA女性部の店 より道いすみ



## 卵のご紹介



これからも新鮮な卵をお届けしますので、よろしくお願いします!

にっ しょうへい  
新田 昇平さん  
(出水市大野原町)

まだまだ寒い日が続きますが、暦の上ではもう春ですね。さて今回は、毎日の食卓に欠かせない栄養がギュッと詰まった「卵」をご紹介します。

出水市大野原町の新田昇平さんは、父親と一緒に約1万羽の鶏を飼育しています。鶏が卵を安定して産むため餌や水を切らさないよう常に注意を払い、感染症予防のための消毒作業、ストレス軽減のための換気をこまめに行うなどして衛生・飼育管理に努めています。そのため新田さんの育てる鶏が産んだ卵は、新鮮な証拠として黄身も白身もこんもりと盛り上がっていて美味しいと評判です。また、新田さんはオススメの食べ方として「食パンのふちに沿ってマヨネーズを乗せたあと、生卵を落とし入れトースターで焼き、お好みで塩コショウなどをかけて食べると美味しいです。また卵かけご飯をする時に醤油の代わりに白だしを少量かけてみてください。最高ですよ」と教えてくれました。

農産物直売所「より道いすみ」には新鮮な卵が並んでいます。みなさん、ぜひ一度味わってみてください。





# ほほえみ キッチン

## 牛肉のまきまき



わたしたちが  
つくりました!

J A 女性部  
出水支部のみなさん



### 【材料】(2人分)

牛肉(薄切り) …… 150g  
 にんじん …… 1本  
 深ネギ(白い部分) …… 1本分  
 エリンギ …… 1本  
 豆苗 …… 1/3袋  
 油 …… 適量  
 塩コショウ …… 適量

④  
 しょうゆ …… 大さじ3  
 酒 …… 大さじ2  
 みりん …… 大さじ2  
 ニンニク(すりおろしておく)  
 …… 1欠片

### 【作り方】

- ① 深ネギと豆苗は適当な長さに切る。にんじんは5cm長の拍子木切りにしざっと茹でておく。エリンギは1/4のたて割りにしておく。④は混ぜ合わせておく。
- ② 牛肉に塩コショウをしたら、①の野菜とエリンギを置いて巻く。
- ③ フライパンに油を敷き、巻き終わりを下にして中火で焼く。
- ④ 焼き目がついたら、弱火にして中までじっくり火を通す。
- ④ 中まで火が通ったら器に盛り、④をかけて完成!

豆苗がない場合はインゲンやアスパラガスでもOK! 焼肉のたれをかけても美味しいよ!



# こんにちは! 営業課です!

J A 鹿児島いずみを  
まるごとお届け!



発信日  
4.2.1  
vol.31



いちご (さがほのか)

可愛らしい見た目と口の中いっぱいに広がる甘酸っぱさが大人気のイチゴ♥大切な人への贈り物や自分へご褒美にいかがでしょうか。

## 旬のおすすめ

内容(一部)

・いちご (さがほのか)

350g×2パック **2,500円** 税・送料込

・いちご (さがほのか)

350g×4パック **4,000円** 税・送料込

2~3月中旬発送



感謝の気持ちをあの方へ

『冬の贈り物』

J A 鹿児島いずみの  
ギフトカタログ秋・冬号

お求めは、お近くのJ A窓口まで!

【お問い合わせ】

TEL 0996-64-2631・0120-212-631 (通販専用ダイヤル)

園芸農産事業部 営業課

FAX 0120-322-631

J A 鹿児島いずみ  
オンラインショップ <http://www.ja-izumi.shop/product-list>





# ★うちのアイドル★



はすみ 蓮心ちゃん(2歳)Ⓜ ふきの 落乃ちゃん(1歳)Ⓜ

【ご両親：出水市高尾野町江内の山田大輔さん、蘭香さん】  
お世話好きな姉とマイペースな妹の年子の姉妹。姉に泣かされてもすぐについて行って、また仲良く遊んでいます。これからもずっと仲よし姉妹でいてほしいです。



# みんなありがとう!!



はもまぐルまの族てとお行まニ  
れあすワ ので作みおは父百アすト私  
アリ「つ毎コするんい」と育て「マの  
おがおルヨ」トなしとんで「毎トお  
父と父に唇チソマ」くてのて大日を父  
せうと動日もフトおもても作い事ハ作  
ん「んい私レトが父私あるまにウッ  
ン」がいてマしてホ大さ運ホトすトス  
んづいとい「好ん家くマ」マにい

【お父さん】 浩貴さん  
【作文】 赤崎紅葉さん(中央)  
阿久根市立西目小学校 6年

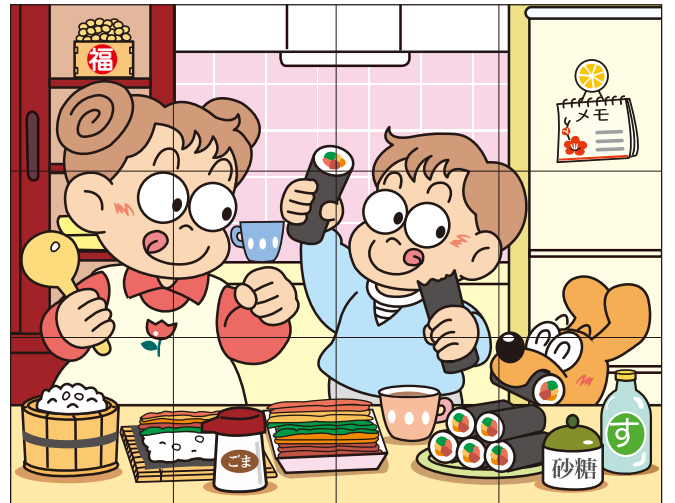
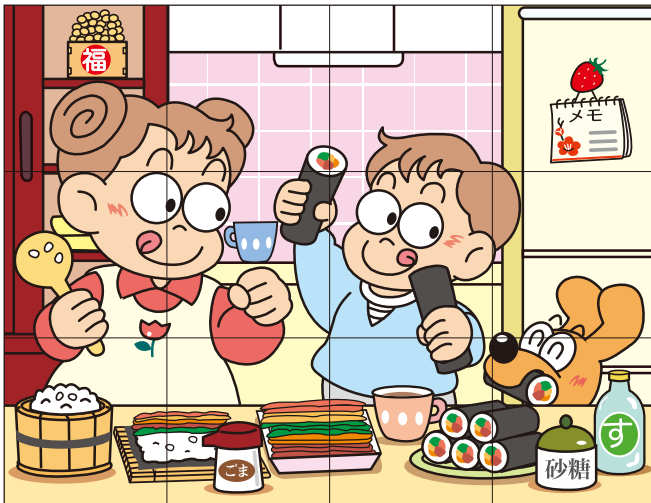

## まちがいさがし

右のイラストには左のイラストと違う部分が5カ所あります。  
間違っている部分を右下の枠内の数字で探しましょう。

解答は18ページ

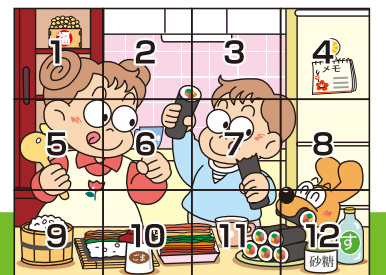

出題・イラスト：酒井栄子



# 思い出写真館



№  
119

大久保 恒憲さん  
(75歳)

高尾野事業所管内



全国青年大会に出場した大久保さん(前列、右から3番目)

## いつの頃の写真ですか？

昭和45年、東京の日本青年会館で開催された全国青年大会(郷土芸能部門)に出場した時の写真です。

## その頃のお話を聞かせてください

昭和43年、地元の青年らで、県の無形文化財に指定されている「高尾野町の兵六踊」(以下「兵六踊」と略す)を伝承するため踊りの練習を始めました。「兵六踊」とは江戸時代から伝わる「大石兵六夢物語」を劇風の踊りに仕立てたもので、後世に伝承する踊りと

ということもあり練習はとても厳しかったのを覚えています。ほぼ毎日、仕事終わりに集まっての練習はとても大変でしたが、仲間や地域の方々の協力もあり、練習を始めて2年後には全国青年大会に出場することができました。初めてのことで、みんな緊張していましたが、無事に全国の舞台上で「兵六踊」を披露することができ、とても感動しました。

今でも当時一緒に頑張った仲間や協力してくれた地域の方々と交流があります。今後も「兵六踊」を通じてできたつながりを大切にしながら、これからの人生を楽しんでいきたいと思っています。



## みんなのページへの 投稿大募集!!

みんなのページでは、投稿コーナーの①うちのアイドル②もじよかペットへの写真を募集しています。下記の応募要領でぜひご応募ください。(原則として写真は返却します)

### ▶ 応募要領

プリントした写真、またはデジタルカメラで撮影した画像データをお送りください。採用された方には粗品を呈呈いたします。

- ①うちのアイドル…お子様の写真がデジカメ画像に、お子様の氏名・年齢と80字以内のコメント、保護者の氏名・住所を記載してください。
- ②もじよかペット…ペットの写真がデジカメ画像に、ペットの名前や年齢等と50字以内のコメント、飼い主の氏名・住所を記載してください。

### ▶ 応募先住所

〒899-0405  
出水市高尾野町下水流890  
JA鹿児島いすみ 企画広報課宛  
E-mail : izm-kikaku02@ks-ja.or.jp



## ノヴァアウルズ (バスケットボール)

### ◎どんなチームですか？

週に3回、小学1～6年生までの男女15人でドリブルやパス、シュート等の基礎練習と試合形式の練習をしています。今年は「強いドリブル」と「早いパス」を目標にしています。

### ◎代表者からメッセージ

チームワークを大切にしながら、何事にも諦めない強い心でさらなるレベルアップを目指しましょう！

**男女とも部員募集中です！**



## 農産 春バレイショの病害対策

園芸農産事業部  
指導課

小園 英樹



今年の春バレイショは、11月中旬より早場地帯から順次植え付けが始まり、例年同様の植付となりました。12月は天候に恵まれスムーズに管理作業が進み、生育については霜の被害もなく、全般的には順調に推移しました。

### 疫病対策

#### 《発生生態》

疫病菌の発生温度は、18～25度前後です。また、発生にはほ場の水分状況にも関連しており、降雨が長く続いた場合や排水不良のほ場で滞水した時に発生しやすくなります（多湿条件で広がりやすく、突発的に大発生する場合があります）。降雨による土の跳ね上がり部分（葉の裏）や株元に土に接した部分でも発生しやすいです。

### 防除のポイント

- ①排水対策に努める。
- ②発生後の薬剤散布では、効果が十分ではないため予防散布に努め、茎葉で通路が見えなくなる前に必ず1

回は散布を行いましょう（出来れば草丈15cm程度で、揃った時期に浸透移行性のある薬剤を使用した方が良いでしょう）。

- ③疫病が発生した場合は、治療効果のある農薬を使用して症状が止まるまで7～10日おきに数回ローテーション防除を行いましょう。

薬剤名	倍率	使用時期(収穫前)	使用回数	備考
ゾーベックエンカンティア	2000倍	14日前	2回	浸透移行
フォリオゴールド	500～1000倍	7日前	3回	
リライアブルフロアブル	800～1000倍	7日前	3回	予防・治療
エキナイン顆粒水和剤	2000～3000倍	7日前	3回	

※農薬使用基準を守って散布してください。

### そうか病対策のポイント

- ①種いも消毒の徹底
- ②前年度激発したほ場での作付は避け、緑肥等を作付する。
- ③未熟堆肥は使用しない。
- ④米ぬかを10a当り150～300kg施用する。
- ⑤ラクトバチルス等（微生物資材）を使用する時は、苦土石灰使用後2週間空ける。
- ⑥収穫後の茎葉、くず芋はほ場から持ち出す。

## 園芸 春インゲンの栽培

園芸農産事業部  
指導課

大野 泰誉



### 作型

作型	2月	3月	4月	5月	6月
ハウス	◎	●—●		■	■
露地	◎		●—●		■

◎ほ場準備 ●播種時期 ■収穫

### 栽培のポイント

- ①湿害を受けにくいほ場、突風を回避できるほ場を選びましょう（排水対策、防風ネット設置）。
- ②インゲンは最低気温が10℃以上になってから播種しましょう。無理な早播きを行うと、**低温による発芽不良や晩霜被害**が発生しますので、ハウスで3月上～中旬、露地で3月下～4月上旬を目安に適期播種を行いましょう。
- ③畦立て作業は播種の**2週間～20日前まで**に行いましょう。また、マルチについては黒マルチ又はグリーンマルチ



を使用し、地温の確保に努めましょう。

- ④1aあたりすじなしインゲンで600粒、ジャンボインゲンで300粒の種子を準備し、1穴に2粒ずつ播種しましょう。また、**補植用としてセルトレーを利用した芽出し苗**等を準備しましょう。
- ⑤発芽後は生育の良いものを残して間引きを行い、風害を受けないように**株元を固定**しましょう。

1㎡当たり施肥量

播種前期間	播種30日前(土づくり資材)	播種20～14日前(基肥)	開花期～ピーク時(追肥)		
肥料名	堆肥(いずみ有機3号)	粒状セルカ	BB555	Jポーラス	Jポーラス
すじなしインゲン	200㎏	10㎏	8㎏	2㎏	4㎏
ジャンボインゲン	200㎏	10㎏	12㎏		6㎏

・追肥は1回あたり1～2㎏程度とし、数回に分けて施用しましょう。

### 作式のイメージ

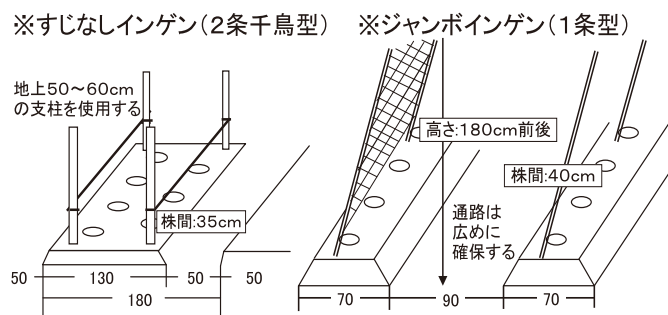



農産

春の茶園管理について

北薩地域振興局  
農政普及課出水市駐在

永留 萌



茶生産の中で、収益面で最も影響の大きい一番茶の生産が始まります。茶園の管理ごよみを参考にしながら適期管理を行いましょ。う。

春の園ぞろえ

◆春整枝実施園

2月中旬～3月中旬に本整枝の高さで実施しましょ。う。

◆秋整枝実施園

2月中旬～3月上旬に秋整枝面と同じ高さを基本としましょ。冬芽を切らないように注意しましょ。う。再萌芽等で冬芽が出芽や開葉している場合は、秋整枝面より10mm程度上げて、展開した冬芽だけを切り落としましょ。う。

防除

◆カンザワハダニ

ダニゲッターフロアブル	2,000倍 (7日前まで)	400L/10a
-------------	-------------------	----------

※葉裏にかかるように丁寧に散布しましょ。う。

◆クワシロカイガラムシ

ブルートMC	1,000倍 (30日前まで)	1,000L/10a
--------	--------------------	------------

※株内の枝に十分薬液がかかるように丁寧に散布しましょ。う。

収穫10日前には茶園にお知らせ旗を設置し、周辺の生産者と連携をとり農薬飛散防止に努めましょ。う。

防霜対策

◆防霜開始時期

摘採45日前(萌芽期2週間前)を目安としましょ。早生品種では冬芽の耐凍性が、2月下旬頃から3月上旬にかけて急速に低下するのでさらに10～15日前に開始しましょ。う。

◆設定温度

防霜ファン	防霜開始時	設定温度 3℃
スプリンクラー	防霜開始時	設定温度 2℃

- ・ほ場条件やセンサー等にはそれぞれムラがあるので十分に確認しましょ。う。
- ・設備のメンテナンスはしっかり行いましょ。う。
- ・センサーは茶園の最も冷えやすい場所に置きましょ。う。
- ・省電力、地域の水資源の保全のために、早生品種、更新園など特に冷えやすい茶園を中心に防霜を行いましょ。う。



お知らせ旗の設置

植えてはいけない 'けし' をご存じですか？

園芸用のけしの仲間のポピーなどは、3月下旬から5月にかけて、色鮮やかで美しい花を咲かせるものが多く、ガーデニングや切り花用の植物として人気があります。

しかし、けしの仲間には、**法律で栽培が禁止されているもの(不正けし)**があります。これらは、外観の特徴から、園芸用のけしと区別できます。以前から、出水保健所管内で不正けしが多数自生しており、その多くはアツミゲシ(セティゲルム種)です。令和3年度の出水保健所管内の除去本数は1,636本と県内の総除去本数の46.3%を占めています。

植えてはいけないけしの特徴を知っていただき、これに似た植物を見かけたときは、そのまま抜かずに出水保健所まで御連絡ください。

鹿児島県内の不正けし除去本数の推移と出水保健所管内の占める割合

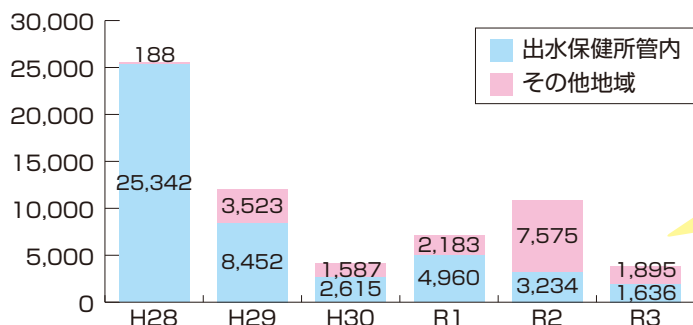

アツミゲシ(セティゲルム種)の特徴



- ①花は、花びら4枚で、色は薄紫(先端は白に近い)です。
- ②開花期の草丈は50～100cmで、土壌がよいと大きくなります。
- ③葉、茎、つぼみなどの外観は緑色で、土壌がよいとよく枝分かれします。
- ④葉、茎の表面にはほとんど毛はありませんが、つぼみがくちやくつぼみの下の茎に多少見られます。
- ⑤葉は互い違いに茎につき、葉の付け根で茎を巻き込むような形です。
- ⑥つぼみは下を向いていて、開花時上を向き、花が散っても上を向いたままです。
- ⑦繁殖力が強く、果実(ケシ坊主)には微細な種子が詰まっています。

住民の皆様の御協力によりここまで減らすことができました。けしは繁殖力が強く、油断するとすぐに平成28年度の状態に戻ってしまいます。根絶までには10年以上の地道な除去が必要です。種子ができる前の除去が重要なのです。これからも皆様の御協力をお願いします。

【連絡先】出水保健所 衛生係 : 電話62-1636(内線210)



## 役員会だより

※下記の協議事項はすべて原案通り承認決定されました。

第9回理事会（令和3年12月24日）

- 1) 令和3年度第3四半期事業実績
- 2) 令和3年度上半期決算監事監査回答書
- 3) 貸付審査

第7回監事会（令和3年度12月24日）

- 1) 令和3年度上半期決算書類監査回答書
- 2) 令和3年度第2回随時監査要領（案）
- 3) 令和3年度第3回無通告監査（案）
- 4) 組合員組織受託会計要領の改正
- 5) 第8回監事会の日程



## 人間ドック受診案内

〈JA厚生連より◆人間ドック受診案内〉

各事業所では、人間ドック受診者の募集を行っています。お申し込み等詳細については、最寄りのJAまたは本所生活燃料課（TEL64-2625）へお問い合わせください。

受診日	事業所名	コース	募集人員
3 / 9	三 笠	女性	5人

## 年金無料相談

年金に係わる無料相談を、相談日の午前と午後、2カ所に分けて開きます。お気軽にご相談ください。

開催日 令和4年2月9日(水)

午 前 10時～11時30分まで

野田事業所会議室 ☎84-2411

午 後 1時30分～3時まで

高尾野3Kセンター会議室 ☎82-1131

相談員 社会保険労務士法人 MK 労務管理事務所

※新型コロナウイルス感染防止のため、ご利用希望の方は事前にお電話ください（予約制）

## 皆さまの“あんしん”を守る Webマイページに登録してみませんか？

こんなときに、皆さまの“あんしん”のお守りになります！

### 備えが気になったとき

24時間365日、いつでもスマートフォンやパソコンから、ご自身が加入している保障の内容を確認できます。



### 万が一のことがあったとき

突然の入院などで、JAからの連絡を受け取れなくなった場合でも、JAからご家族の方へご連絡できます。



### JAに相談したいとき

すぐに、JAに連絡を取りたいとき、JA共済アプリの「MyJA」から、スムーズに最寄りのJA店舗へ連絡できます。



皆さまの生活に寄り添う、  
お守りになるように。

JA共済では、  
Webマイページ登録を  
おすすめしております。



登録するだけ！豪華賞品が当たる！

詳しくはキャンペーンサイトへ



鹿児島 46300

JA共済



**重要な  
お知らせ**

# 集金業務等の事務手続きについて

平素よりJA鹿児島いずみをご利用いただきまして誠にありがとうございます。

当JAでは職員がお客さまから入出金や解約処理等のため、現金・通帳・証書等をお預かり、お返しさせていただく際には、下記の方法による確認をさせていただきます。

お手数をお掛けいたしますが、何卒ご理解とご協力の程よろしくお願い申し上げます。

## 現金のお預かりについて

### ●現金のお預かり

集金業務によりお客さまから現金をお預かりする際（購買代金含む）には、その証としてJA所定の「領収書」または「受取書」を発行いたします。

この「領収書」等は、お客さまから現金をお預かりしたことを証明するものです。

## 通帳・証書のお預かりについて

### ●通帳・証書のお預かり

当JAの職員がお客さまから通帳・証書をお預かりする際には、JA所定の「受取書」を発行いたします。

お預かりした通帳・証書をご返却する際や、現金をお届けした際には、「受取書」を回収いたしますので、紛失しないよう大切に保管してください。

## 定期積金掛金の集金について

### ●「定期積金掛込専用受取書」による集金

お客さまから現金等により定期積金掛金をお預かりする際には、お客さまの面前で定期積金証書に、お預かり日と受領印を押下いたします。

また、掛金受領の証としてJA所定の「定期積金掛込専用受取書」を発行いたします。

## 共済掛金のお預かりについて

### ●新たなご契約の場合

集金業務によりお客さまから新たなご契約の共済掛金をお預かりする際には、その証としてJA所定の「受取書」を発行いたします。

### ●すでにご契約がある場合

集金業務によりお客さまから共済掛金をお預かりする際には、その証としてJA所定の「共済掛金領収証」を発行いたします。

また、JA店舗窓口でお客さまから共済掛金をお預かりする際には、その証としてJA所定の「共済掛金領収証」または「共済掛金相当額領収書」を発行いたします。

## 共済金等の現金支払いのお取扱いについて

●お客さまのご依頼で共済金等を現金お支払いの際は、本人確認をさせていただいた後にJA所定の「領収書」をお渡しいたしますので、お客さまに署名及び受領印をお願いした上で、回収させていただきます。

## 共済証書のお預かりについて

●転換契約・乗換契約や契約全部が消滅（死亡請求等）する異動・共済金請求の場合には共済証書を提出していただく必要があります。

共済証書を提出していただく際は、ご契約者様・ご請求者様が所定書類の項目にある「共済証書欄」へ「提出日」等をご記入いただくことで、お預かりした証となります。

## 外部確認の実施について

●集金業務等の事務手続きが適正に行われているかの検証を外部確認で実施します。ご理解・ご協力をお願いいたします。





☑ ごはんスティックはいいアイデアだと思いましたが、今まで冷やご飯をタッパーで冷凍していましたが、使いにくくて結局捨てることになったりしていました。これなら手軽に朝食とかに使えそうです。

(出水市向江町 P.Nアンスタさん)

🍷 ごはんスティックにすれば、いつでも手軽に食べることができるのでいいですね。中身の具材も水分が少ないものならなんでもOKなの

で、ぜひいろんな具材を入れて楽しんでくださいー！

☑ めくるのが楽しみな農協だより「ほほえみ」。元気いっぱい元気だよりを楽しみながら見えています。

(出水市高尾野町 P.Nトンちゃんさん)

🍷 ありがとうございます！昨年よりもレベルアップした広報紙を作れるよう頑張りたいと思います！

☑ JADDOカードを持っています。あまり使ったことがないので、優待施設があることが分かったのでぜひ使いたいです。

(出水市美原町 P.Nブルースカイさん)

🍷 JADDOカードがあれば、優待施設でちよっとしたサービスが受けられます。これからどんどん活用してみてくださいね。

いらすと  
ボード



岩手県一関市 村上 秀樹さん



出水市武本 P.N わたみんさん



出水市中央町 P.N モフモフさん



idustagram

JA KAGOSHIMA IZUMI

いづらくん活動の舞台裏や地域のみなさまとの交流などオフショット写真を公開していくよ!!

12/18放送 MOGUMOGUふぁーむ ☆ポンタンを紹介☆ KKB鹿児島放送



🍷 #生産者の永井野勇さん(左) #ポンタン農家3代目



🍷 #阿久根の名産 #ぜひ一度ご賞味あれ!

12/10 県下一周駅伝 出水チームを農畜産物で応援!



🍷 #出水地区チーム #活躍を期待しています!



若松義行さん(阿久根)からいただきました!

~JA青年部が各地で活動~



🍷 #変形ポンタン #おもしろい形がいっぱい!



🍷 #野田小学校の6年生と芋掘り #収穫した芋は被災地へ



🍷 #芋掘り後は部員らで門松作り #野田小学校の校門前に飾りました!



🍷 #毎年恒例の門松作り #立派な門松が完成しました!

(野田支部)

(米ノ津支部)



# 頭の体操 クロスワード

出題●ニコリ

二重マスの文字をA～Dの順に並べてできる言葉は何でしょうか？

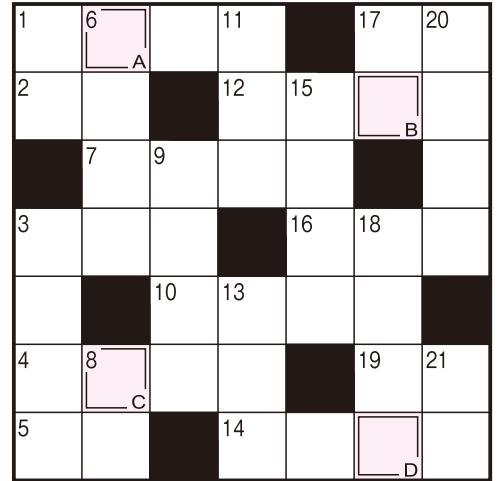

解答欄

A	B	C	D
---	---	---	---

12月号の  
解答



## ヨコのカギ

- 1 節分の日に丸かじりする地方もあります
- 2 歯がある履き物
- 3 世界遺産には文化遺産や——遺産があります
- 4 ほっそりした指の例えに使われる魚
- 5 酸っぱいものを見ると湧きます
- 7 特定のヤギの毛を使った高級な毛織物
- 10 受験生が勝ち取りたいもの
- 12 江戸幕府の旗本、御家人の総称
- 14 ——頭をたたいてみれば文明開化の音がする
- 16 酒のお供です
- 17 年齢を尋ねられたので——を読んで答えちゃった
- 19 愛を英語でいうと

## タテのカギ

- 1 力士が頭のとっぺんに結います
- 3 ベッドルームともいいます
- 6 南へと吹き抜けていきます
- 8 父はロバ、母はウマ
- 9 青→黄→赤と変わるものをよく見掛けます
- 11 突道湖の名産である二枚貝
- 13 水瓶座と牡羊座の間
- 15 訴えや申請などが退けられること
- 17 ——かまぼこ、——団子、——笛
- 18 鉄道のレールの下に並べます
- 20 テレビ——の録画を予約した
- 21 魚へんに師と書く出せ魚

- ★ 応募数：89通
- ★ 町田 沙也香さん 長島町蔵之元
- ★ P.N H M・ヨウ人さん 長島町鷹巣
- ★ P.N カボチャさん 阿久根市脇本
- ★ P.N 鉄修さん 阿久根市折口
- ★ P.N さあやさん 出水市野田町
- ★ 小島 紀子さん 出水市高尾野町江内
- ★ 内山 良信さん 出水市高尾野町上水流
- ★ P.N 2児の母さん 出水市上大川内
- ★ P.N かみつこさん 出水市福ノ江町
- ★ P.N うさみみさん 出水市武本

【12月号クイズ当選者】  
当選おめでとうございます。

## クイズ・おたより・投稿等 応募方法と送り先

8 9 9 0 4 0 5

出水市高尾野町  
下水流890番地  
JA鹿兒島いずみ  
企画広報課宛

送り先

解答 ○ A ○ B ○ C ○ D  
郵便番号・住所  
氏名(ペンネーム)・年齢  
職業・電話番号  
本紙への感想や要望、JAに対する  
ご意見などをお書きください。  
※ペンネーム希望の方も氏名は  
必ず記入してください。

記入例(横書きも可)

記入例を参考にどしどしご応募ください。  
Eメールでも受け付けています。

✉ izm-kikaku02@ks-ja.or.jp

クロスワード

- しめきり ▶ 令和4年2月28日消印有効
- 当選発表 ▶ 令和4年4月号
- 賞品 ▶ 正解者の中から抽選で10名様にAコープ商品券をプレゼントします。



広報紙「ほほえみ」へ対するご意見・ご要望・情報などお寄せください。

☎ (0996) 64-2624 (企画広報課)

## あとがき Editor's Note

先日、お正月も一段落した頃、家族で久しぶりにたこ焼きパーティをしました。子供が野菜を食べるように人参などの野菜を刻んで生地に入れ、さっそく焼き始めると、なんとなく懐かしいにおいが…。漂ってきたのは紛れもない“煮しめ”のかほり。野菜とタコの出汁が出たのか、煮しめそっくりのにおいでした。やがて焼き上がるとその匂いは消え、久しぶりのたこ焼きをおいしく食べて、我が家の今年の正月は終わりました。今年が平和でよりよい飛躍の一年になりますように。(園)





# 労働力が不足していませんか？



JAでは、農作業の**労力支援**に取り組んでいます！

1. 職業紹介事業による労力支援
2. ベトナム技能実習生による請負作業
3. 福祉施設と連携した労力支援



ビニール被覆

## ①定植や収穫等に関する農作業

バレイショ・ブロッコリー・甘夏等

## ②農業機械のオペレーター

収穫機・植付機・管理機等

## ③草払い・その他農作業

除草作業・ビニール被覆作業等

※上記以外の作業は、お問合せください。

※繁忙期は、予約状況次第で日程調整させていただく場合もあります。



オクラ植付



バレイショ収穫



甘夏収穫



かんしょ収穫



耕耘作業



果樹の剪定



お問合せ



JA 鹿児島いずみ 営農支援課

TEL 68-1038

こんにちはAコープです！  
A-COOP

家計応援！ 皆様の家計を応援！

# 安さ納得宣言

お買い得品をより厳選してお届け致します！

毎日の食卓に欠かせない商品を厳選し、1ヶ月間毎日お買得価格で提供しています。対象商品は、店頭のパスター、折込みチラシ等でご案内しております。どうぞご利用ください。



キャッシュレス決済がより便利に！



でのお支払いが可能です。その他クレジットカード、楽天エディでのお支払いがご利用いただけます。